

# オートマチックフラッシュボルト



## FB31P

- ◎仕上:US32D(サテンスチール/シルバー色)
- ◎鋼製建具用
- ◎上下セット品
- ◎左右勝手なし

UL認定品

標準ロッド:305ミリ(ボディの中心からロッド先端まで)  
オプションロッド:457ミリ、610ミリ、914ミリ、1219ミリ

### 寸法図

(mm)

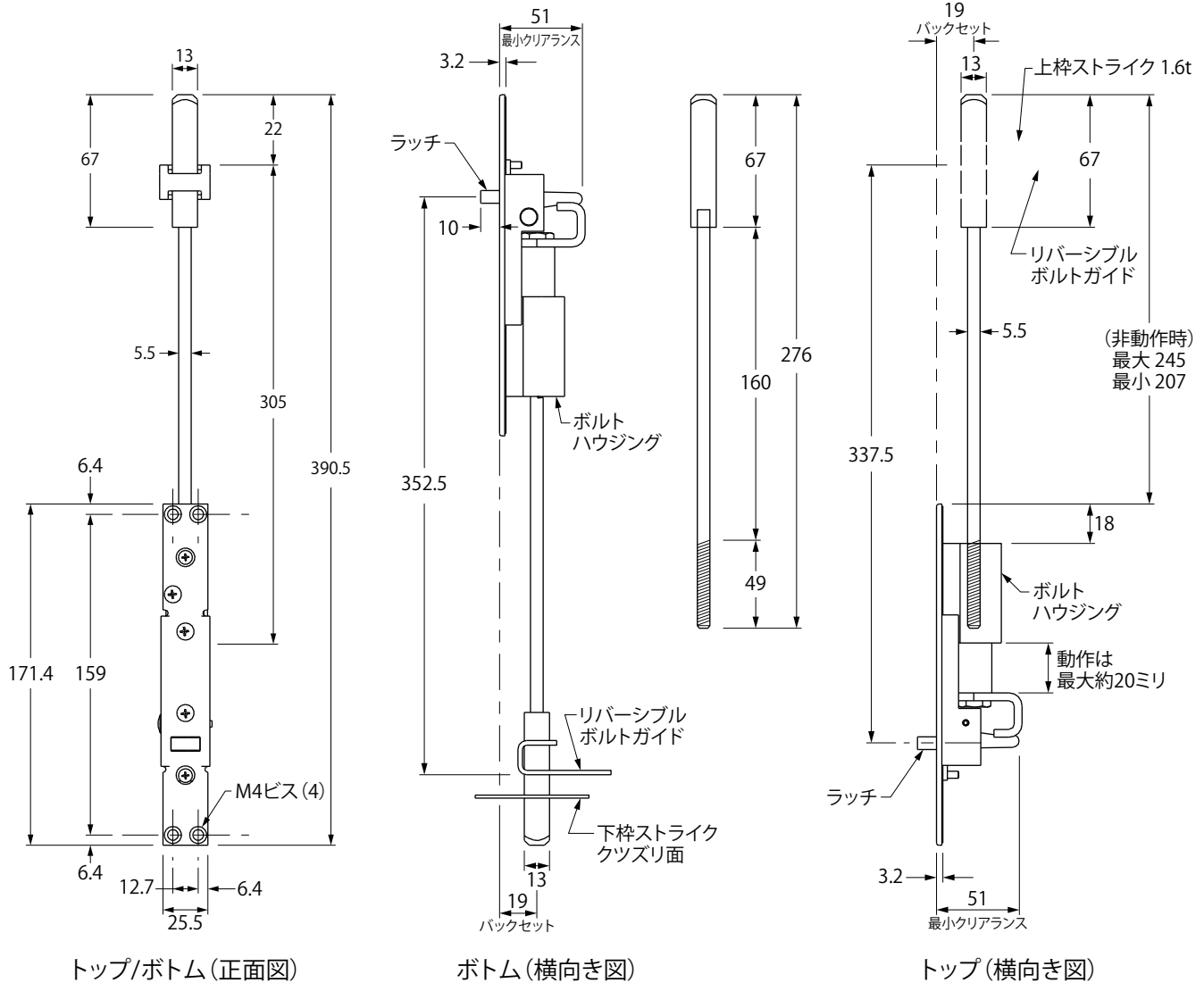

## 取り付け手順

- 1) 先閉まりドアにFB31を上部および下部に取り付けて下さい。
- 3) 先閉まりドアを吊り込んで下さい。  
ドアを開け、ドアとクツズリまたは床との距離を確認して下さい。
- 4) トップフラッシュボルトを取り付けて下さい。  
ドア上端部とボルトの先端が同じ高さになるように調整して下さい。(この時フラッシュボルトは引っ込んだ状態です)  
ボトムフラッシュボルトを使用する場合、最小クリアランスより小さい3mmの出っ張りに調整して下さい。
- 5) トップ(およびボトム)ボルトガイドを取り付けて下さい。
- 6) ストライクを取り付けて下さい。
- 7) リッププレートを後閉りドアの先端、カムの中芯に取り付けて下さい。
- 8) フェースプレートを取り付けて下さい。

### 注意

オートマッチックフラッシュボルトを取り付ける前に、順位調整器CORを取り付けて下さい。

## 現場における調整

### 垂直ロッドの調整

- トップボルト: ガイドを外し、ボルトを時計方向または逆時計方向に廻して必要な調整をして下さい。その後にガイドを取り付けて下さい。
- ボトムボルト: ドアを枠から外し、ガイドを外し時計方向または逆時計方向にボルトを廻し必要な調整をして下さい。その後にガイドを取り付けて下さい。

※ラッチが5ミリ押されると、ロッドは約13ミリ動きます。

### 注意

※ドア(先閉り)とドア(後閉り)との隙間は、3 ~ 4mmがベストです。  
※ドア下部と仕上床、クツズリとの最大クリアランスは25mmです。

## 部品詳細図

### ストライク

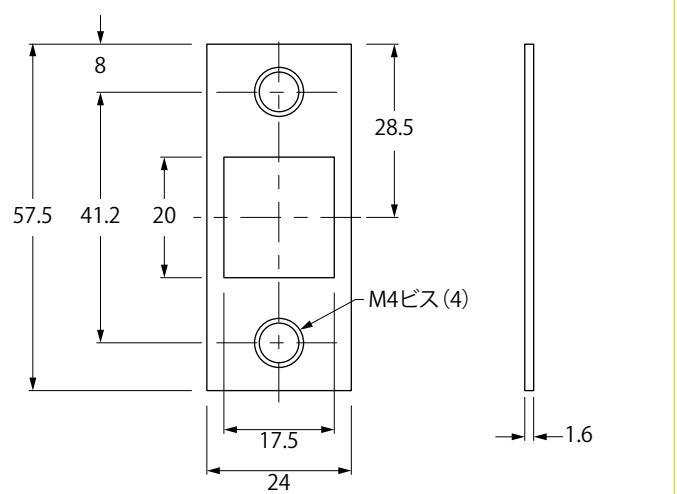

### リバーシブル ボルトガイド

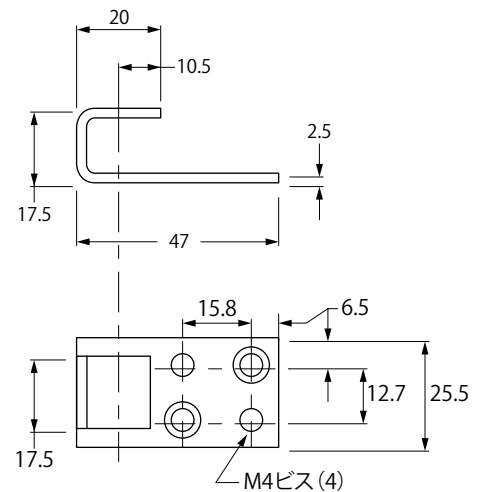

### リッププレート

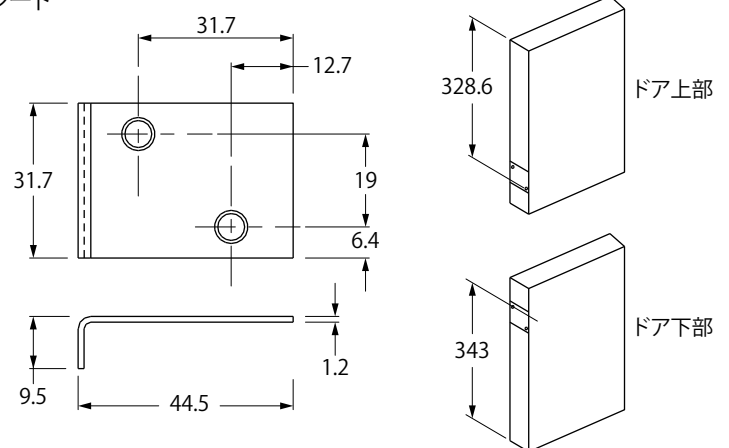

\*切り欠きは、本体実寸法より少し大きくして下さい。